



**Bobcat®**

**E10**

Miniexcavadoras



## Equipamiento de serie

710 mm - hoja dózer / 1100 mm extendida	Escape apagachispas
180 mm - orugas de goma	Asiento con suspensión
Circuito auxiliar hidráulico	Desplazamiento de dos velocidades
Bloques en la consola de control	* Cabina con TOPS
Bocina	Protección contra actos de vandalismo
Tren inferior de expansión hidráulica de 710 a 1100 mm	Luces de trabajo
Cinturón de seguridad retráctil	Garantía: 12 meses, 2.000 horas

## Pesos

Peso operativo con cabina abierta equipada con un sistema de protección antivuelco	1176 kg
--	---------

## Motor

Marca / Modelo	Kubota / D722-E2B-BCZ-6 (TIER2)
Carburante / Refrigerante	Diésel / Agua
Diámetro interior / Carrera	67 mm / 68 mm
Potencia máxima a 2000 r.p.m. (ISO 9249)	7,4 kW
Par a 1600 r.p.m. (SAE neta)	39,1 Nm
Número de cilindros	3
Cilindrada	0,72 l

## Prestaciones

Fuerza de excavación, balancín	5550 N
Fuerza de excavación, cuchara	8294 N
Esfuerzo de la barra de tracción	9905 N
Presión sobre el suelo	29,7 kPa
Velocidad de desplazamiento (primera velocidad)	2,1 km/h
Velocidad de desplazamiento (segunda velocidad)	3,1 km/h
Profundidad máxima de excavación	1820 mm

## Sistema hidráulico

Tipo de bomba	Bomba de engranajes doble
Capacidad de la bomba	2 * 10 l/min a 2000 r.p.m.
Caudal auxiliar	20 l/min
Presión de alivio del sistema para circuitos de implementos	184 - 192 bares

## Capacidades de fluido

Sistema de refrigeración	3,0 l
Lubricación del motor más filtro de aceite	3,5 l
Depósito del carburante	16,0 l
Depósito hidráulico	2,6 l
Sistema hidráulico	10,1 l

## Mandos

Dirección	Dirección y velocidad controlados mediante dos palancas manuales
Circuito auxiliar hidráulico	Pedal izquierdo
Sistema hidráulico	Dos joysticks controlan la pluma, la cuchara, el balancín y el giro del tren superior

## Sistema de giro

Giro de la pluma, izquierda	70°
Giro de la pluma, derecha	70°
Velocidad de giro	9 r.p.m.

## Tracción

Anchura de las orugas, goma, estándar	180 mm
Ángulo de inclinación desplazándose hacia abajo o retrocediendo por pendientes	30°

## Perímetro de trabajo

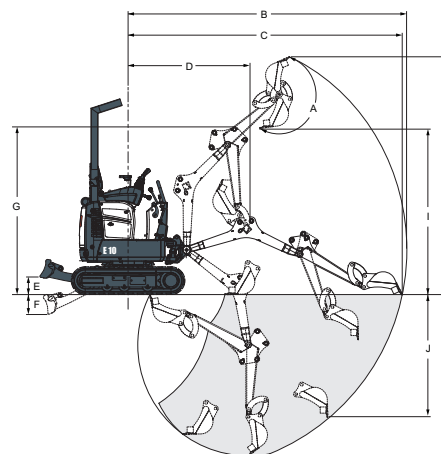

(A) 196°	(E) 196 mm	(I) 1818 mm
(B) 3145 mm	(F) 230 mm	(J) 1383 mm
(C) 3093 mm	(G) 1899 mm	(K) 1820 mm
(D) 1374 mm	(H) 2685 mm	

## Dimensiones

Todas las dimensiones se indican en mm.

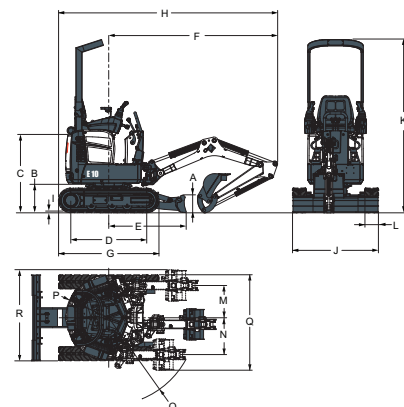

(A) 220 mm	(G) 1280 mm	(M) 413 mm
(B) 363 mm	(H) 2793 mm	(N) 471 mm
(C) 992 mm	(I) 16 mm	(O) 1121 mm
(D) 968 mm	(J) 1100 mm	(P) 550 mm
(E) 987 mm	(K) 710 mm	(Q) 1221 mm
(F) 2153 mm	(L) 180 mm	

## Opciones

Circuito auxiliar de doble acción	Interruptor sin llave
Girofaro	Alarma de desplazamiento
Conjunto de demolición	Luz estroboscópica

## Implementos

Cuchara con dientes	Martillo hidráulico
Cuchara niveladora	

Las especificaciones así como el diseño pueden experimentar cambios sin previo aviso - En las fotografías de unidades Bobcat puede aparecer equipamiento no de serie.



www.bobcat.eu